

# Caractéristiques technique "HAPERT" double essieu modèle G-

## G- Transporter



## G- Auto



	<b>G2000</b> 405x201 transporter	<b>G2700</b> 405x201 transporter	<b>G2700</b> 455x201 transporter	<b>G3000</b> 455x201 transporter	<b>G3500</b> 505x241 transporter	<b>G2700</b> 405x201 AUTO	<b>G3500</b> 455x201 AUTO
<b>Poids et dimensions</b>							
Poids totale en charge	2000	2700	2700	3000	3500	2700	3500
Poids à vide	660	660	735	790	945	695	860
Charge utile	1340	2040	1965	2210	2555	2005	2640
Longueur utile [A]	405	405	455	455	505	405	455
Largeur utile [B]	201	201	201	201	241	201	201
Longueur du timon [C]	150	150	150	156	156	150	156
Longueur totale [D]	564	564	614	620	670	564	620
Largeur totale [E]	206	206	206	206	246	206	206
Hauteur totale [F]	136	136	136	138	138	73	75
Hauteur du plancher [G]	61	61	61	63	63	64	66
Hauteur tête d'attelage [H]	44	44	44	46	46	46	48
Hauteur de la rambarde [I]	8,5	8,5	8,5	8,5	8,5	8,5	8,5
Angle de chargement [J]	12°	12°	11°	11°	10°	11°	10°
Taille des pneus	195/50R13C	195/50R13C	195/50R13C	195/50R13C	195/50R13C	195/50R13C	195/50R13C

Options / poids	
Rampe sur toute la largeur	50 kg
Ridelles en aluminium 30 cm de haut	
dimensions utile 405x200	45 kg
dimensions utile 455x200	50 kg
dimensions utile 505x240	60 kg
Bâche haute 180 cm de haut	
dimensions utile 405x200	145 kg
dimensions utile 455x200	165 kg
dimensions utile 505x240	200 kg
Bâche haute 210 cm de haut	
dimensions utile 405x200	165 kg
dimensions utile 455x200	185 kg
dimensions utile 505x240	220 kg

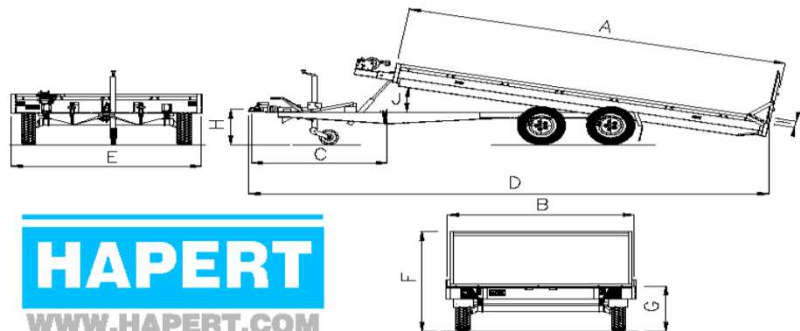

**HAPERT**  
WWW.HAPERT.COM

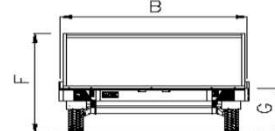

Dimensions en cm, poids en kg.

Poids et dimensions sous tout réserve de modifications

Édition: 11,09G